

## Инструкции за употреба на тротинетка модел S979D-2





## Уважаеми клиенти,

Благодарим Ви, че избрахте Azarìa. Можете да бъдете сигурни, че сте закупили продукт с най – високо качество. Преди да се убедите в уникалното преживяване, което предлага новата тротинетка на Azarìa, моля, прочетете внимателно приложените инструкции. Те включват важна информация за сигурността, сглобяването и поддръжката. Моля, пазете тези инструкции на сигурно място, така че да можете да се обърнете към тях в бъдеще. Забавлявайте се с новият продукт на Azarìa.

## Инструкции за безопасност

1. Преди да позволите на детето си да използва скутера се уверете, че кормилната тръба е застопорена и че всички винтове са затегнати. Също така проверете дали колелата са правилно закрепени и дали нямат признаци на износване. Сглобяването трябва да се извърши или провери от възрастен преди използването.
2. **Внимание:** Да се носят предпазни средства. Винаги проверявайте дали детето Ви носи каска, наикитници, налакътници и наколенки, както и обувки с гумени подметки.
3. Детето не трябва да кара по стръмни склонове. Спирачката не е предназначена за намаляване на скоростта при спускане с висока скорост.
4. Спирачката се нагрива при използване. Обърнете внимание на детето да не използва продължително спирачката. Обяснете му, че директният контакт с кожата може да причини изгаряния.
5. Не позволявайте на детето да кара със скорост над 5 км/ч.
6. Уверете се, че детето не кара на пътища, алеи или други места, където се движат моторни превозни средства.
7. Винаги спазвайте правилника и закона за движение. Тротинетката не може да се използва по обществени пътища.
8. Не може да се управлява от повече от едно дете.
9. Никога не позволявайте на детето да кара привечер или през нощта.
10. Не трябва да се използва на мокри, мазни, пясъчливи, замърсени, заледени, груби или неравни повърхности.
11. Никога не използвайте скутера при влажни пътни настилки.
12. Детето Ви първо трябва да се упражнява да контролира скутера. Убедете се, че не се опитва да прави експерименти или рисковани маневри с него. Стилът на управление винаги трябва да е съобразен с личните умения на детето.

13. Не правете никакви модификации по скутера.
14. Допустимото натоварване е до 50 кг
15. **Важно:** Разхлабването на винтовете на оста няколко пъти ще намали ефекта на осигурителната гайка. Това означава, че винтовете могат да се разхлабят сами. Затова винаги трябва да използвате стандартни гайки.
16. Внимавайте за пешеходци.
17. Деца под 10-годишна възраст винаги трябва да са под наблюдението на възрастен докато карат скутера.
18. Не позволявайте на детето да прави каскади.
19. Не позволявайте на детето да закача никакви предмети на кормилото. Това може да доведе до загуба на баланс.
20. Да се използва далеч от басейни, реки, стълби и други препятствия.

## Предупреждения

1. Използвайте скутера с напълно застопорена кормилна тръба.
2. Карането на скутера не е напълно безопасно дори при идеални условия и може да доведе до инциденти.
3. Винаги проверявайте дали детето Ви носи каска, когато кара скутера. Падането от скутера без предпазни средства може да има сериозни, дори фатални последици.  
Внимание: Винаги да се носят лични предпазни средства.
4. При мокра пътна настилка съществува сериозен риск от подхлъзване. В такъв случай не използвайте скутера.
5. Карането привечер, през нощта или при влошена видимост е много опасно и увеличава риска от инциденти или нараняване.
6. Уверете се, че детето Ви винаги носи предпазни средства. В допълнение към препоръчаните предпазни средства детето трябва да носи ярки светлоотразяващи дрехи.
7. Внимание – спирачката се нагрива при използване.
8. Не е предназначена за деца с телесно тегло над 50 кг.
9. Предупреждение: Не е подходяща за деца под 1 г.
10. Скутерът трябва да се използва с внимание, за да се избегнат падания, причиняващи наранявания на детето или околните.
11. Някои метални части може да корозират след известно време, особено ако скутера се използва при влажно време, в близост до морето или ако се оставя прекалено често на открито при влажно време.
12. Детето винаги трябва да носи затворени обувки докато кара скутера.

## Сглобяване

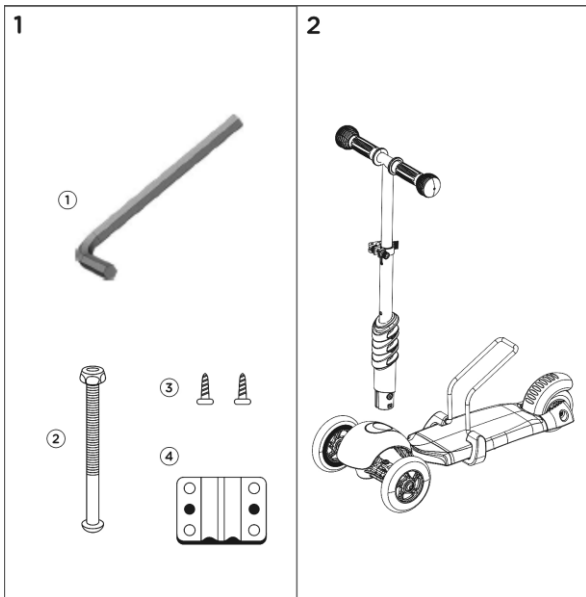

1. Отворете кутията и извадете всички части.

Уверете се, че всички показани части и компоненти са включени.

2. Леко натиснете кормилото надолу докато чуete да се заключва в позиция. Дръпнете го, за да се уверите, че е добре захванато.

Важно: Уверете се, че кормилото е безопасно захванато и не е хлабаво.

3

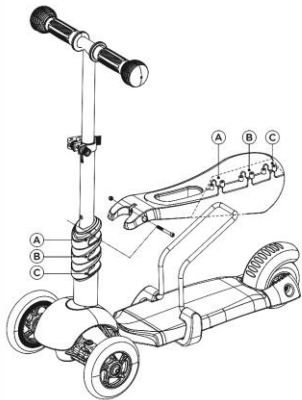

4

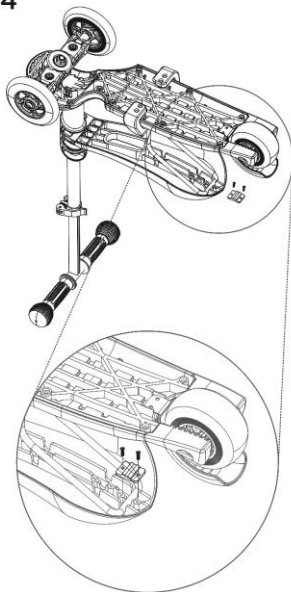

3. Според необходимата височина (1.2.3) сглобете седалката, след което поставете стента в подходящата дупка (1.2.3) на задната седалка.

4. Закачете пластмасовото покривало и завийте винта.

**Технически данни:****Модел:** S979D-2**Материал:** Стомана / Найлон / рамка PP**Размер на колела:** предно 120 мм, PU;

задно: 100 мм, PU;

**Размер на продукта:** 55x22x51 см**Препоръчителна възраст:** 1 година+**Максимално натоварване:** със седалката: до 20 кг с екипировката;

с Т-дръжката: до 50 кг с екипировката

**Поддръжка**

Проверявайте на редовни интервали, дали всички винтове са затегнати и колелата са в добро състояние. Ако са износени, моля да ги замените. Почиствайте тротинетка S979D-2 Azaria с влажна, мека кърпа всеки път, когато приключите с използването му.

**ОГРАНИЧЕНА ГАРАНЦИЯ**

Раяленд ООД дава гаранция на първоначалния краен потребител на своята тротинетка, че същата няма дефекти в материалите и изработката. С настоящото даваме гаранция за продукта срещу дефекти в материалите и изработката при обикновена потребителска употреба към момента на покупката и за период от 2 години след датата на доставката. Ако продуктът покаже дефекти по време на гаранционния период Вие следва да изпълните условията за връщането му, дадени от нас, и ние ще предприемем едно от следните действия : 1. Ще го подменим със същия или равностоен продукт на

този, закупен от Вас ; 2. Ще го поправим ; 3. Ще Ви върнем изцяло или частично покупната цена на Продукта. Поради напредъка в технологиите и съответните продуктови наличности Продуктът, който Ви изпратим като подмяна, може да има малки разлики или по-ниска продажна цена от оригиналния Продукт, който сте закупили. Ако Продуктът покаже дефекти по време на гаранционния период, то разходите по връщането на дефектиралата част до склад на Раяленд ООД е за сметка на потребителя. Производителят не поема никакви разходи, които могат да възникнат под формата на увреждане на тротинетката или друго имущество по време на транспорт към него. Купувачът на свой ред и за собствена сметка изпраща до производителя за оценка на обхвата на гаранцията и ремонт на тротинетката. Продуктът ще бъде върнат на купувача за негова сметка. Раяленд ООД по свой избор ще поправи или замени части от тротинетката, които са доказано дефектни поради неправилна фабрична изработка или материали. Поправените части или новите подменени такива ще се предоставят от Раяленд ООД в замяна на дефектните и ще бъдат или нови, или пре-сертифицирани за употреба. Ограничената гаранция не обхваща щети, причинени на продукта в резултат на неправилна употреба, инцидент, злоупотреба, природни бедствия необичайни механични условия или противоестествени условия на околната среда или неразрешен демонтаж, ремонт или модификация, включително и ремонти и модификации извършени в сервиз различен от оторизирания. Настоящата ограничена гаранция не важи също и за продукти, които са продадени като стоки втора употреба. Гаранционният период започва да тече от момента, в който е направена доставката до клиента или от момента, в който клиентът е закупил и взел със себе си тротинетката от дадения дистрибутор. Всяка нова тротинетка е защитена с гаранция от дефекти на материала и/или заводски дефекти в продължение на 2 години. Това обаче не включва нормалното износване или повреждане вследствие на неправилна експлоатация. Износените компоненти като колела, спирачки, пластмаса, ръкохватките и нитовете не се покриват от ограничената гаранция. Гаранцията не покрива компонентите, износени и/или повредени вследствие на неправилна употреба, включително корозия, окисляване, тънки пукнатини или отлоспване на боята, щети, причинени от вода, както и от умора на материала, повреди или загуби причинени вследствие на инцидент, неправилна употреба, занемаряване, злоупотреба, кражба или неспазване на инструкциите и/или предупрежденията, посочени в ръководството за употреба. Щети, причинени вследствие на умора на материала са признак, че



съответната част е била погрешно използвана. Отговорност е на всеки собственик периодично да преглежда тротинетката съобразно реалната практика и препоръки, посочени в упътването. Ако решите да поправите сами дефектна част или да използвате неоторизиран сервиз, или ако използвате част, която не е предоставена от Раяленд ООД, производителят, както и всички представители, няма да носят отговорност в случай че настъпи повреда или злополука. Гаранцията е невалидна при: 1. Повреди, причинени в резултат на злоупотреба, неспазване на инструкциите за употреба. 2. Щети, причинени по непредпазливост или умишлено. 3. Щети, причинени по време на ремонт в неоторизиран сервиз или от частно лица. 4. Невъзможност да бъде представена касова бележка или фактура за покупка. 5. Резервни части и компоненти, износени при нормална употреба. 6. Гаранцията не покрива неправилно сглобяване или неправилна поддръжка. **Гаранционни условия:** Тротинетката е проектирана за забавление и употреба само от едно дете. Не е предназначена за екстремно скачане. Гаранционните условия се прекратяват при даване на тротинетката под наем, при продажба за втора употреба, при претоварване, при скачане от рампи, изкачване на препятствия, акробатични изпълнения и други рискови такива. Дефекти, получени при подобна употреба не се обслужват като гаранционни и са изцяло за сметка на клиента. В такива случаи клиентът носи изцяло отговорност за всички рискове от наранявания и повреди, които могат да възникнат при подобна употреба. Гаранционен срок и гаранционни права – по отношение на този продукт. Вие имате търговска гаранция от 24 месеца. 1. Изброените в настоящата гаранционна карта права могат да бъдат упражнени в рамките на посочения гаранционен срок. 2. Гаранционният срок започва да тече от деня, когато стоката се предаде на потребителя или от пускането на стоката в експлоатация, ако то е извършено от Търговеца или от негов служител като датата се посочва изрично в Гаранционната карта. 3. Според чл. 112 ЗЗП при несъответствие на потребителската стока с договора за продажба потребителят има право да предяви рекламация, като поиска от Търговеца да приведе стоката в съответствие с договора за продажба. В този случай потребителят може да избира между извършване на ремонт на стоката или замяната и с нова, освен ако това е невъзможно или изборният от него начин за обезщетение е непропорционален в сравнение с другия. Приема се, че даден начин за обезщетяване на потребителя е непропорционален, ако неговото използване налага разходи на Търговеца, които в сравнение с другия начин на обезщетяване са неразумни, като се вземат предвид: - стойността на

потребителската стока, ако нямаше липса на несъответствие; - значимостта на несъответствието; - възможността да се предложи на потребителя друг начин на обезщетяване, който не е свързан със значителни неудобства за него. 4. Според чл. 113 ЗЗП, когато потребителската стока не съответства на договора за продажба. Търговецът е длъжен да я приведе в съответствие с договора за продажба. 4.1. Привеждането на потребителската стока в съответствие с договора за продажба трябва да се извърши в рамките на един месец, считано от предявяването на рекламацията от потребителя. 4.2. След изтичането на срока по т. 4.1. потребителят има право да развали договора и да му бъде възстановена заплатената сума или да иска намаляване на цената на потребителската стока съгласно т. 54.3. Привеждането на потребителската стока в съответствие с договора за продажба е безплатно за потребителя. Той не дължи разходи за експедиране на потребителската стока или за материали и труд, свързани с ремонта ѝ, и не трябва да понеса значителни неудобства. 4.4. Потребителят може да иска и обезщетение за претърпените вследствие на несъответствието вреди. 5. Според чл. 114 ЗЗП при несъответствие на потребителската стока с договора за продажба и когато потребителят не е удовлетворен от решаването на рекламацията по т. 4, той има право на избор между една от следните възможности; - разваляне на договора и възстановяване на заплатената от него сума; - намаляване на цената. 5.1. Потребителят не може да претендира за възстановяване на заплатената сума или за намаляване цената на стоката, когато търговецът се съгласи да бъде извършена замяна на потребителската стока с нова или да се поправи стоката в рамките на един месец от предявяване на рекламацията от потребителя. 5.2. Търговецът е длъжен да удовлетвори искане за разваляне на договора и да възстанови заплатената от потребителя сума, когато след като е удовлетворил три рекламации на потребителя чрез извършване на ремонт на една и съща стока, в рамките на срока на гаранцията по чл. 115 ЗЗП е налице следваща поява на несъответствие на стоката с договора за продажба. 5.3. Потребителят не може да претендира за разваляне на договора, ако несъответствието на потребителската стока с договора е незначително. 6. Според чл. 115 ЗЗП потребителят може да упражни правото си на рекламация в срок до две години, считано от предаването на потребителската стока или от пускането на стоката в експлоатация, ако то е извършено от Търговеца или от негов служител. 6.1. Срокът по т.6 спира да тече през времето, необходимо за поправката или замяната на потребителската стока или за постигане на споразумение

между Търговеца и потребителя за решаване на спора. 6.2. Упражняването на правото на потребителя по т. 6 не е обвързано с никакъв друг срок за предявяване на иск, различен от срока по т.6. Търговската гаранция не оказва влияние върху правата на потребителите. Независимо от търговската гаранция, продавачът отговаря за липсата на съответствие на стоката с договора за продажба съгласно чл.119 ЗЗП .

## Гаранционни условия

Модел S979D-2 има гаранция 24 месеца за материала и евентуални производствени дефекти. През гаранционния срок търговецът решава дали продуктите, обхванати от гаранцията трябва да бъдат ремонтирани или заменени. Гаранцията не покрива повреди, причинени от неправилна употреба, като например: неправилно сглобяване на модела, невнимателно боравене с продукта (бягане срещу бордюри и т.н.) или нормално износване и счупване.

## Гаранция

Рекламации се приемат, ако можете да представите касов бон и книжката с гаранцията. Пазете касовата бележка на сигурно място. Ако направите рекламация през гаранционния срок, търговецът ще реши дали S979D-2 ще бъде отремонтирана или заменена с нова.

Дата на рекламацията	Повреда	Дата на извършен ремонт	Ремонт	Подпис и печат

**Производител: Yongkang Hongduo Industry Co., LTD  
Zhiying Industrial Zone, Yongkang City, China**

**Вносител: „Раяленд” ООД  
Гр.Варна, бул.”Цар Освободител” 39  
телефон за връзка +359-052-566464**

**e-mail: [sale@rayatoys.com](mailto:sale@rayatoys.com)**

**[www.rayatoys.com](http://www.rayatoys.com)**

**RAYA TOYS**

